

Flüssigkeitsring-Vakuumpumpen
einstufig - mit internem Wasserrückhaltesystem

Liquid ring vacuum pumps
single-stage - with internal water restraining system

Maßzeichnung / Dimensional drawing

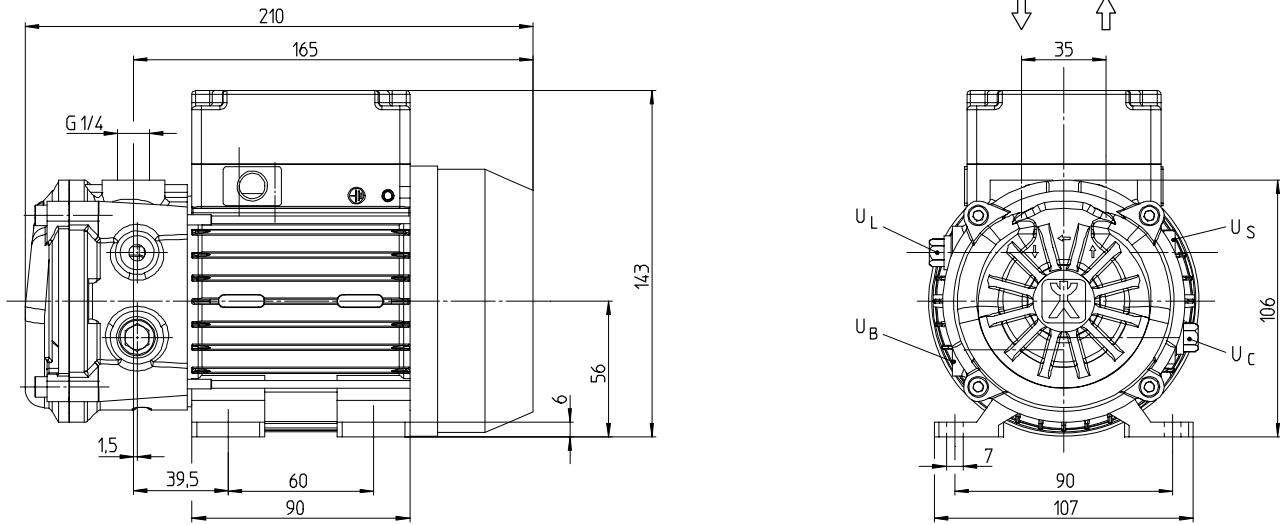

Daten / Data

Type	BG/FS	50 Hz / cycles			60 Hz / cycles			Gewicht/Weight		Anschlüsse / Connections			
		1/min	kW	HP	1/min	kW	HP	kg	lbs	U _B	U _C	U _L	U _S
VI-2	56	2850	0,12	0.16	3450	0,18	0.24	5,4	12	G 1/8	G 1/8	G 1/8	M8

BG = Baugröße

FS = Frame size

Schnittzeichnung / Sectional drawing

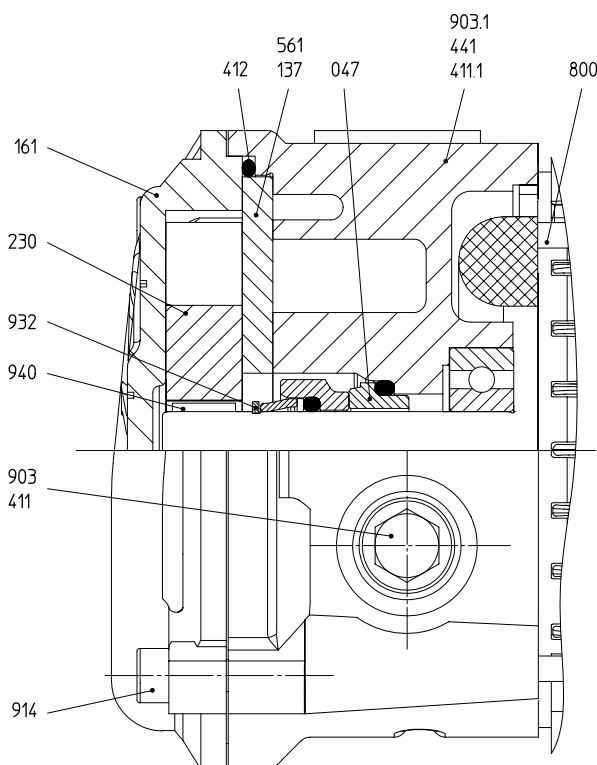

Anschlüsse / Connections

U _B	Anschluss für Betriebsflüssigkeit	Connection for operation liquid
U _C	Kavitationsschutz	Cavitation protection
U _L	Anschluss für Belüftungsventil	Vacuum relief valve connection
U _S	Anschluss für Sensor	Connection for sensor

Teileliste / Part list

047	Gleitringdichtung	Mechanical seal
137	Steuerscheibe	Inter casing
161	Gehäusedeckel	Casing cover
230	Laufrad	Impeller
411/.1	Dichtring	Sealing ring
412	O-Ring	O-ring
441	Gehäuse für Wellendichtung	Shaft seal housing
561	Kerbstift	Grooved pin
800	Motor	Motor
903/.1	Verschlusschraube	Screwed plug
914	Innen-6-kt. Schraube	Hexagon socket head cap screw
932	Sicherungsring	Locking ring
940	Passfeder	Feather key

Flüssigkeitsring-Vakuumpumpen
einstufig - mit internem Wasserrückhaltesystem

Liquid ring vacuum pumps
single-stage - with internal water restraining system

50 Hz | Kennlinien / Characteristic curves

60 Hz | Kennlinien / Characteristic curves

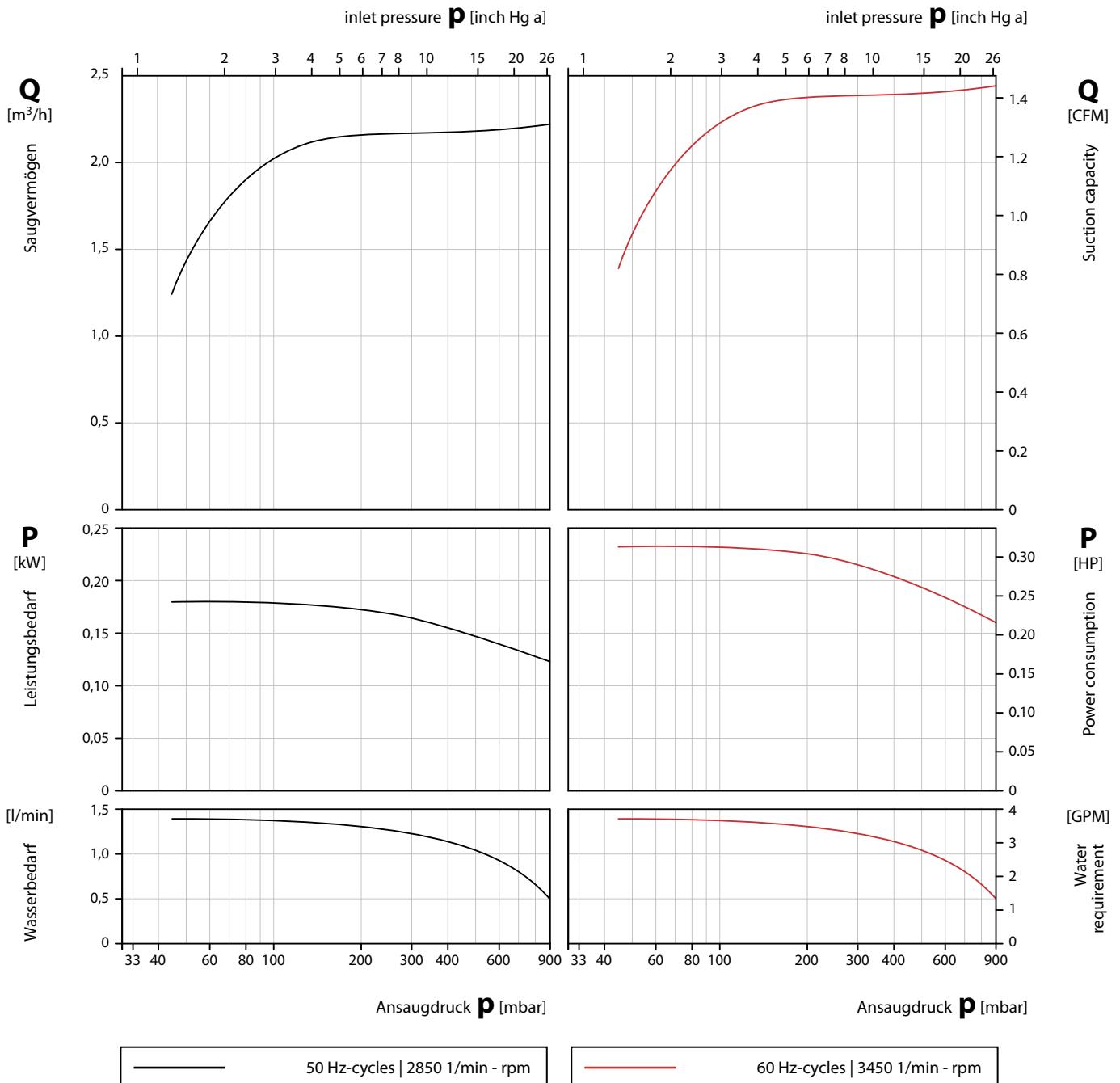

Saugvermögen und Leistungsbedarf in Abhängigkeit vom Ansaugdruck

Die Kennlinien gelten bei Verdichtung trockener Luft von 20 °C vom Ansaugdruck auf Atmosphärendruck (1013 mbar) bei Nenndrehzahl und Antrieb mit Drehstrommotoren. Betriebsflüssigkeit ist Wasser mit 15 °C.

Die Toleranz des Saugvermögens beträgt -10%, die des Leistungsbedarfs +10%.

Bei abweichenden Betriebsbedingungen (z.B. abweichende Daten des zu fördernden Gases oder der Betriebsflüssigkeit, Mitförderung von Zusatzflüssigkeit, Förderung von Gas-Dampfgemischen) ändern sich die Kennlinien.

Suction capacity and power consumption depending on inlet pressure

The characteristics are applicable for compression of 20 °C (68 °F) dry air from inlet pressure to atmospheric pressure (1013 mbar / 30 inch Hg a) for nominal speed and drive with three phase motors. Ring liquid is water at 15 °C (59 °F).

The tolerance of the suction capacity is -10% and of the power consumption +10%.

With different operating conditions the characteristic curves change (e.g. differing gas operating liquid conditions, conveying of additional liquids and/or pumping of gas-steam mixtures).

Flüssigkeitsring-Vakuumpumpen
einstufig - mit Ventilkappen und internem Wasserrückhaltesystem

Liquid ring vacuum pumps
single-stage - with with valve flaps and internal water restraining system

Maßzeichnung / Dimensional drawing

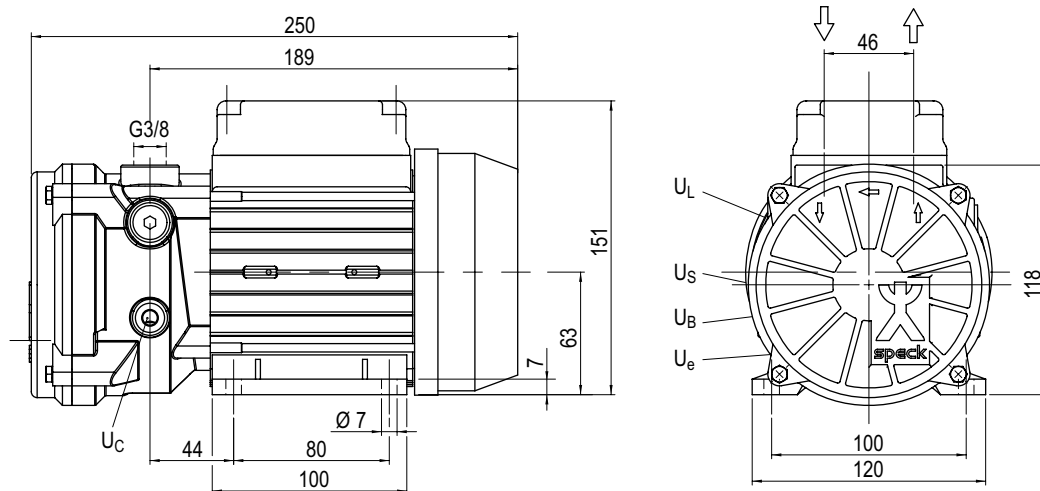

Daten / Data

Type	BG/FS	50 Hz / cycles			60 Hz / cycles			Gewicht/Weight		Anschlüsse / Connections				
		1/min	kW	HP	1/min	kW	HP	kg	lbs	U _B	U _C	U _e	U _L	U _S
VI-8	63	2850	0,4	0,5	3450	0,5	0,7	9,2	20	G 1/8	G 1/8	G 1/8	G 1/8	ø 3,2

BG = Baugröße

FS = Frame size

Schnittzeichnung / Sectional drawing

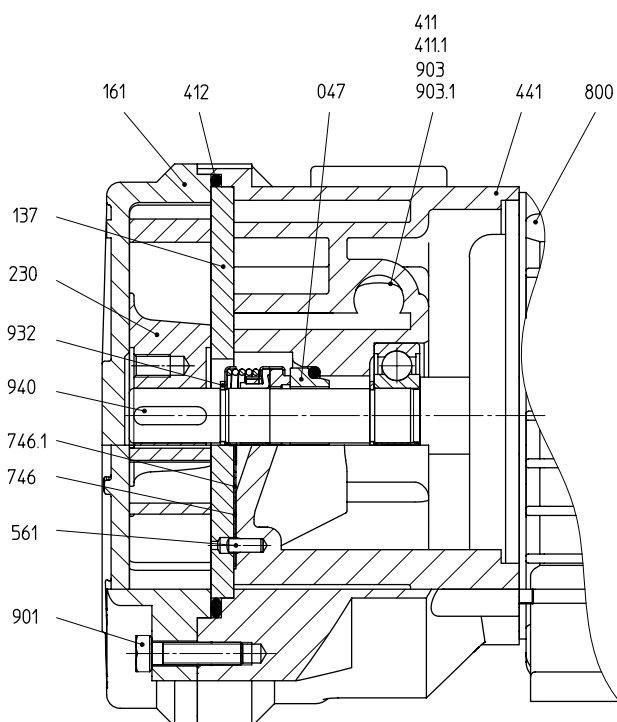

Anschlüsse / Connections

U _B	Anschluss für Betriebsflüssigkeit	Connection for operation liquid
U _C	Kavitationsschutz	Cavitation protection
U _e	Entleerung (Verschlusschraube)	Drainage (screwed plug)
U _L	Anschluss für Belüftungsventil	Vacuum relief valve connection
U _S	Anschluss für Sensor	Connection for sensor

Teilleiste / Part list

047	Gleitringdichtung	Mechanical seal
137	Steuerscheibe	Inter casing
161	Gehäusedeckel	Casing cover
230	Laufgrad	Impeller
411/.1	Dichtring	Sealing ring
412	O-Ring	O-ring
441	Gehäuse für Wellendichtung	Shaft seal housing
561	Kerbstift	Grooved pin
746	Ventilklappe	Valve flap
746.1	Ventilklappenunterlage	Valve flap pad
800	Motor	Motor
901	6-kt. Schraube	Hexagon head cap screw
903/.1	Verschlusschraube	Screwed plug
932	Sicherungsring	Locking ring
940	Passfeder	Feather key

Flüssigkeitsring-Vakuumpumpen
einstufig - mit Ventilkappen und internem Wasserrückhaltesystem

Liquid ring vacuum pumps
single-stage - with valve flaps and internal water restraining system

50 Hz | Kennlinien / Characteristic curves

60 Hz | Kennlinien / Characteristic curves

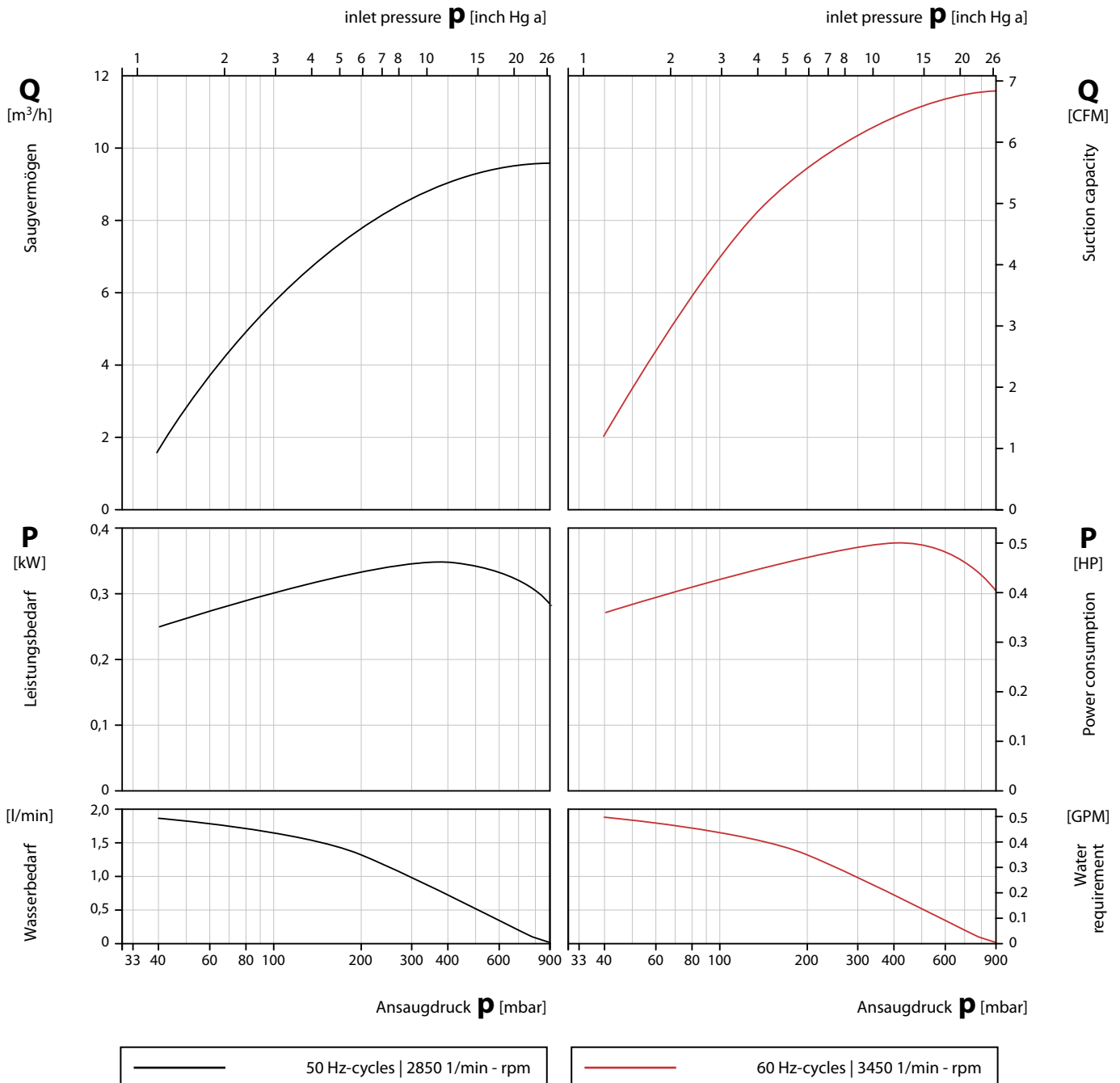

Saugvermögen und Leistungsbedarf in Abhängigkeit vom Ansaugdruck

Die Kennlinien gelten bei Verdichtung trockener Luft von 20 °C vom Ansaugdruck auf Atmosphärendruck (1013 mbar) bei Nenndrehzahl und Antrieb mit Drehstrommotoren. Betriebsflüssigkeit ist Wasser mit 15 °C.

Die Toleranz des Saugvermögens beträgt -10%, die des Leistungsbedarfs +10%.

Bei abweichenden Betriebsbedingungen (z.B. abweichende Daten des zu fördernden Gases oder der Betriebsflüssigkeit, Mitförderung von Zusatzflüssigkeit, Förderung von Gas-Dampfgemischen) ändern sich die Kennlinien.

Suction capacity and power consumption depending on inlet pressure

The characteristics are applicable for compression of 20 °C (68 °F) dry air from inlet pressure to atmospheric pressure (1013 mbar / 30 inch Hg a) for nominal speed and drive with three phase motors. Ring liquid is water at 15 °C (59 °F).

The tolerance of the suction capacity is -10% and of the power consumption +10%.

With different operating conditions the characteristic curves change (e.g. differing gas operating liquid conditions, conveying of additional liquids and/or pumping of gas-steam mixtures).

Flüssigkeitsring-Vakuumpumpen
einstufig - mit Ventilkappen und internem Wasserrückhaltesystem

Liquid ring vacuum pumps
single-stage - with valve flaps and internal water restraining system

Maßzeichnung / Dimensional drawing

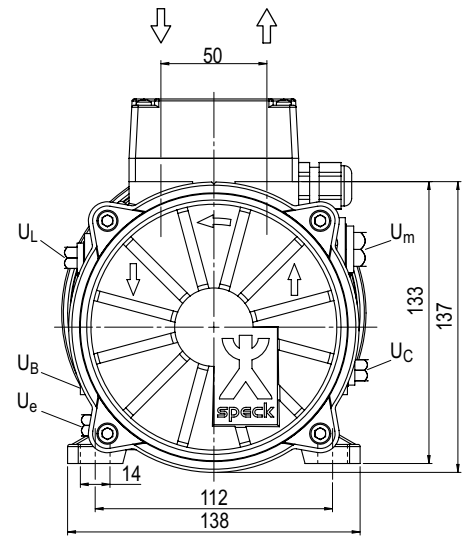
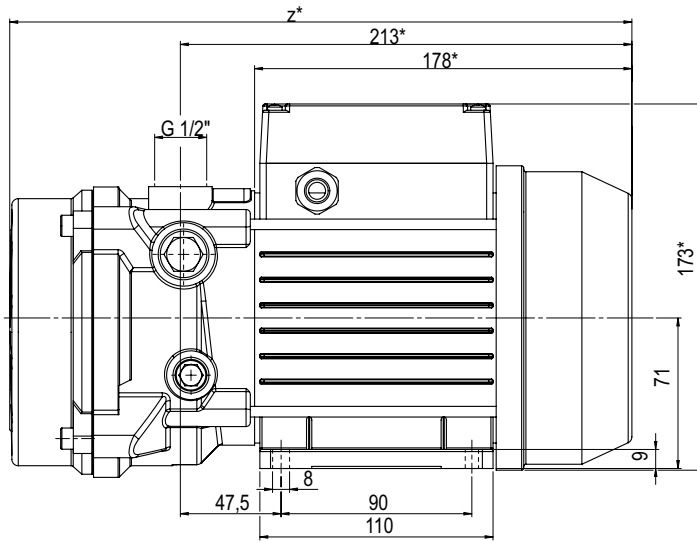

Daten / Data

Type	BG/FS	50 Hz / cycles			60 Hz / cycles			Gewicht/Weight		Anschlüsse / Connections				
		1/min	kW	HP	1/min	kW	HP	kg	lbs	U _B	U _C	U _e	U _L	U _m
VI-18	71	2850	0,75	1.0	3450	1,1	1.5	13	39	U _B	U _C	U _e	U _L	U _m
VI-25		2850	0,75	1.0	3450	1,1	1.5	14	41	G 1/8	G 1/8	G 1/8	G 1/8	G 3/8
Type	BG/FS	z*												
VI-18	71	284												
VI-25		294												

BG = Baugröße, gilt für IE1 und IE2-Motoren
* Abhängig von der Ausführung des Motors

FS = Frame size, valid for IE1 motors and IE2 motors (subtype 2)
* Depending on the motor design

Schnittzeichnung / Sectional drawing

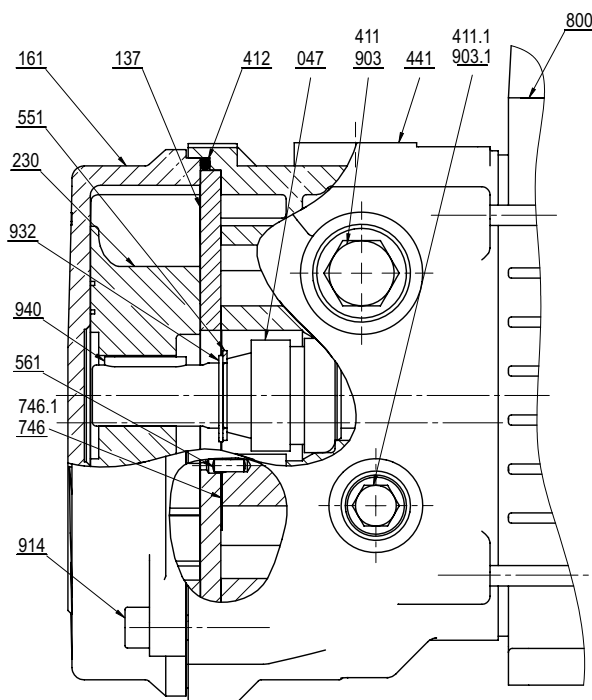

Anschlüsse / Connections

U _B	Anschluss für Betriebsflüssigkeit	Connection for operation liquid
U _C	Kavitationsschutz	Cavitation protection
U _e	Entleerung (Verschlusschraube)	Drainage (screwed plug)
U _L	Anschluss für Belüftungsventil	Vacuum relief valve connection
U _m	Anschluss für Manometer	Pressure gauge connection

Teilleiste / Part list

047	Gleitringdichtung	Mechanical seal
137	Steuerscheibe	Inter casing
161	Gehäusedeckel	Casing cover
230	Laufgrad	Impeller
411/.1	Dichtring	Sealing ring
412	O-Ring	O-ring
441	Gehäuse für Wellendichtung	Shaft seal housing
551	Abstandsscheibe	Washer
561	Kerbstift	Grooved pin
746	Ventilklappe	Valve flap
746.1	Ventilklappenunterlage	Valve flap pad
800	Motor	Motor
903/.1	Verschlusschraube	Screwed plug
914	Innen-6-kt. Schraube	Hexagon socket head cap screw
932	Sicherungsring	Locking ring
940	Passfeder	Feather key

Flüssigkeitsring-Vakuumpumpen
einstufig - mit Ventilkappen und internem Wasserrückhaltesystem

Liquid ring vacuum pumps
single-stage - with valve flaps and internal water restraining system

50 Hz | Kennlinien / Characteristic curves

60 Hz | Kennlinien / Characteristic curves

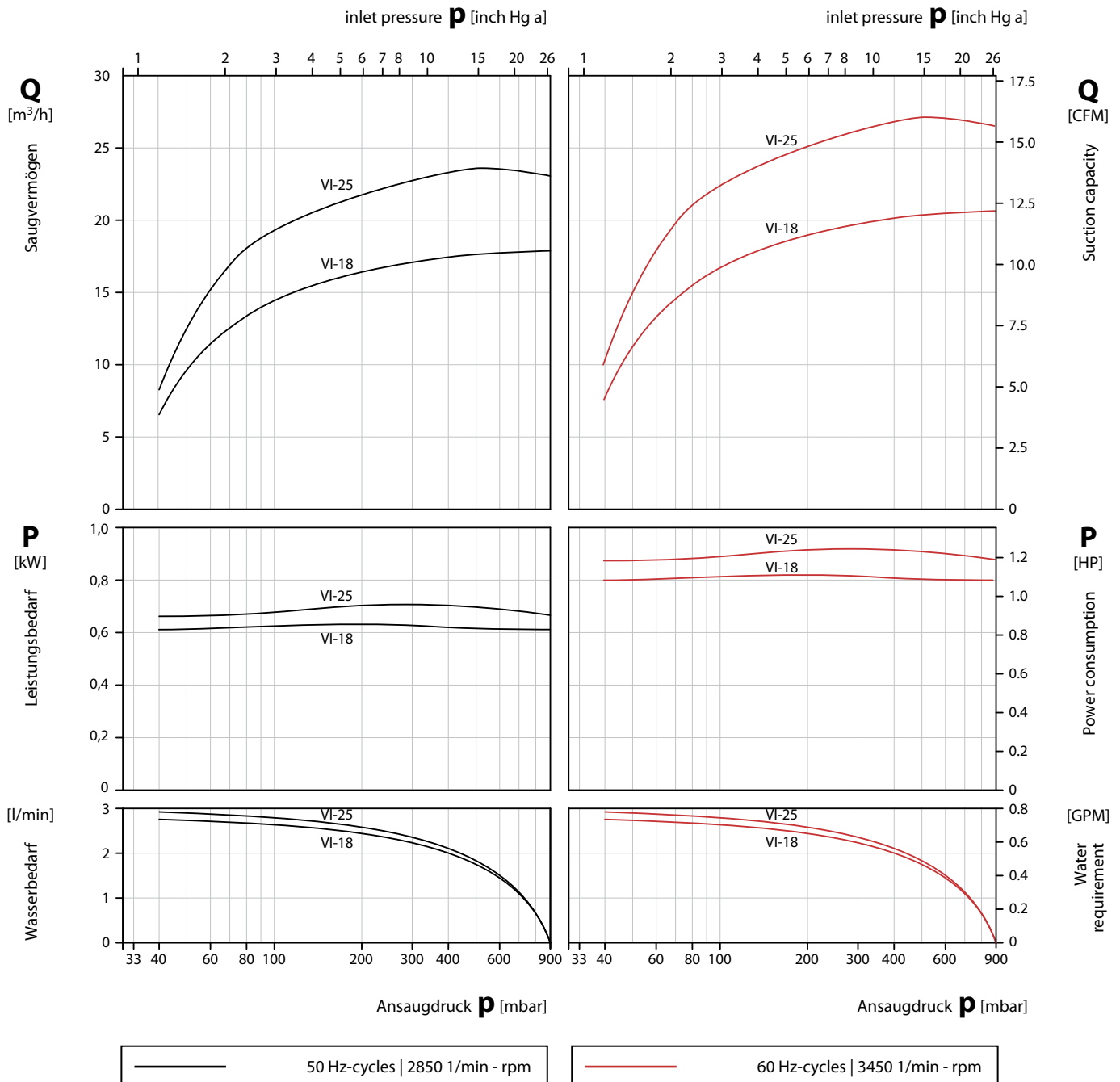

Saugvermögen und Leistungsbedarf in Abhängigkeit vom Ansaugdruck

Die Kennlinien gelten bei Verdichtung trockener Luft von 20 °C vom Ansaugdruck auf Atmosphärendruck (1013 mbar) bei Nenndrehzahl und Antrieb mit Drehstrommotoren. Betriebsflüssigkeit ist Wasser mit 15 °C.

Die Toleranz des Saugvermögens beträgt -10%, die des Leistungsbedarfs +10%.

Bei abweichenden Betriebsbedingungen (z.B. abweichende Daten des zu fördernden Gases oder der Betriebsflüssigkeit, Mitförderung von Zusatzflüssigkeit, Förderung von Gas-Dampfgemischen) ändern sich die Kennlinien.

Suction capacity and power consumption depending on inlet pressure

The characteristics are applicable for compression of 20 °C (68 °F) dry air from inlet pressure to atmospheric pressure (1013 mbar / 30 inch Hg a) for nominal speed and drive with three phase motors. Ring liquid is water at 15 °C (59 °F).

The tolerance of the suction capacity is -10% and of the power consumption +10%.

With different operating conditions the characteristic curves change (e.g. differing gas operating liquid conditions, conveying of additional liquids and/or pumping of gas-steam mixtures).

Flüssigkeitsring-Vakuumpumpen
einstufig - mit Ventilkappen und internem Wasserrückhaltesystem

Liquid ring vacuum pumps
single-stage - with valve flaps and internal water restraining system

Maßzeichnung / Dimensional drawing

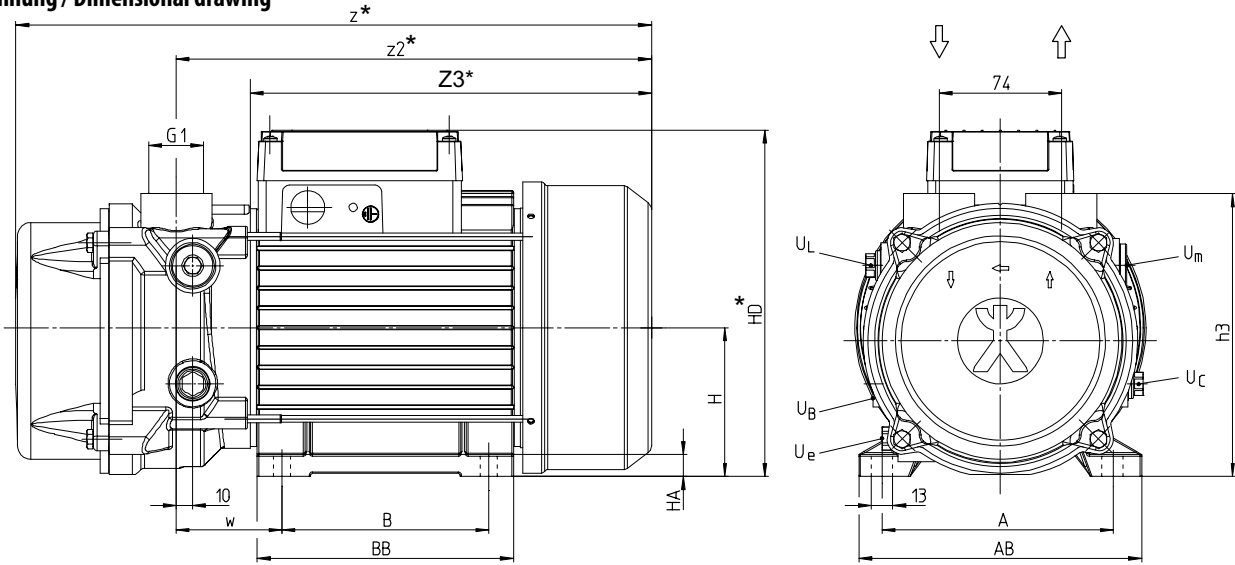

Daten und Maße / Data and dimensions

		50 Hz / cycles			60 Hz / cycles			Gewicht/Weight		Anschlüsse / Connections				
Type	BG/FS	1/min	kW	HP	1/min	kW	HP	kg	lbs	U_B	U_C	U_e	U_L	U_m
VI-30	80	2850	1,1	1.5	3450	1,5	2.0	18	40	$G 1/4$	$G 1/4$	$G 1/4$	$G 1/4$	$G 1/2$
VI-55	90	2850	1,5	2.0	3450	2,2	3.0	26	57	$G 1/4$	$G 1/4$	$G 1/4$	$G 1/4$	$G 1/2$

Type	BG/FS	h3	w	z^*	$z2^*$	A	AB	BB	H	HA	HD*	$Z3^*$
VI-30	80	161	60	328	251	126	152	100	80	12	196	206
VI-55	90	171	64	385	288	140	171	125	90	13	210	242,5

BG = Baugröße, gilt für IE1 und IE2-Motoren
* Abhängig von der Ausführung des Motors

FS = Frame size, valid for IE1 motors and IE2 motors (subtype 2)
* Depending on the motor design

Schnittzeichnung / Sectional drawing

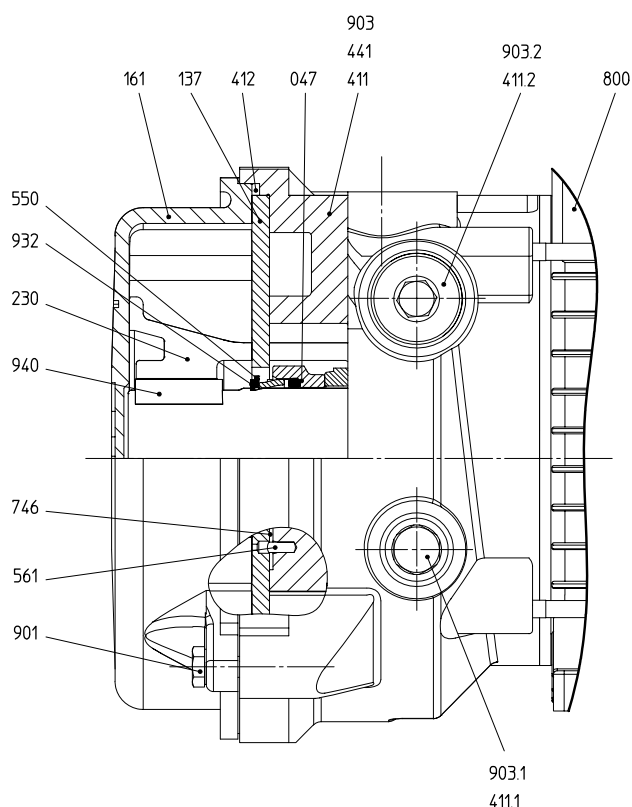

Anschlüsse / Connections

U_B	Anschluss für Betriebsflüssigkeit	Connection for operation liquid
U_C	Kavitationsschutz	Cavitation protection
U_e	Entleerung (Verschlusschraube)	Drainage (screwed plug)
U_L	Anschluss für Belüftungsventil	Vacuum relief valve connection
U_m	Anschluss für Manometer	Pressure gauge connection

Teilleiste / Part list

047	Gleitringdichtung	Mechanical seal
137	Steuerscheibe	Inter casing
161	Gehäusedeckel	Casing cover
230	Laufgrad	Impeller
411-.2	Dichtring	Sealing ring
412	O-Ring	O-ring
441	Gehäuse für Wellendichtung	Shaft seal housing
550	Scheibe	Disk
561	Kerbstift	Grooved pin
746	Ventilklappe	Valve flap
800	Motor	Motor
901	6-kt. Schraube	Hexagon head cap screw
903-.2	Verschlusschraube	Screwed plug
932	Sicherungsring	Locking ring
940	Passfeder	Feather key

Flüssigkeitsring-Vakuumpumpen
einstufig - mit Ventilkappen und internem Wasserrückhaltesystem

Liquid ring vacuum pumps
single-stage - with valve flaps and internal water restraining system

50 Hz | Kennlinien / Characteristic curves

60 Hz | Kennlinien / Characteristic curves

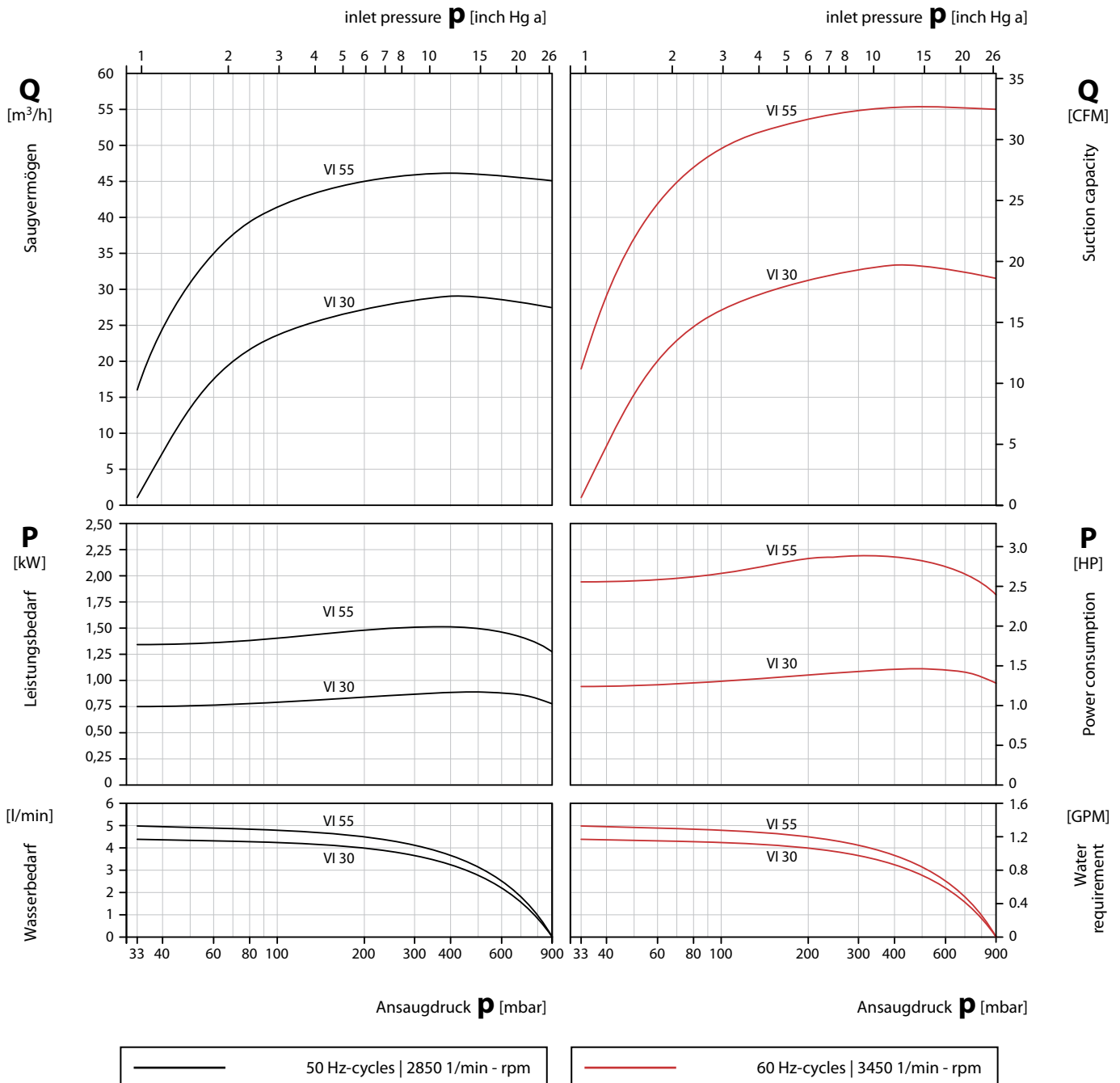

Saugvermögen und Leistungsbedarf in Abhängigkeit vom Ansaugdruck

Die Kennlinien gelten bei Verdichtung trockener Luft von 20 °C vom Ansaugdruck auf Atmosphärendruck (1013 mbar) bei Nenndrehzahl und Antrieb mit Drehstrommotoren. Betriebsflüssigkeit ist Wasser mit 15 °C.

Die Toleranz des Saugvermögens beträgt -10%, die des Leistungsbedarfs +10%.

Bei abweichenden Betriebsbedingungen (z.B. abweichende Daten des zu fördernden Gases oder der Betriebsflüssigkeit, Mitförderung von Zusatzflüssigkeit, Förderung von Gas-Dampfgemischen) ändern sich die Kennlinien.

Suction capacity and power consumption depending on inlet pressure

The characteristics are applicable for compression of 20 °C (68 °F) dry air from inlet pressure to atmospheric pressure (1013 mbar / 30 inch Hg a) for nominal speed and drive with three phase motors. Ring liquid is water at 15 °C (59 °F).

The tolerance of the suction capacity is -10% and of the power consumption +10%.

With different operating conditions the characteristic curves change (e.g. differing gas operating liquid conditions, conveying of additional liquids and/or pumping of gas-steam mixtures).

Baureihe VI – Typenschlüssel / VI Series – Type Code

	Beispiel ▶	Example ▶	VI	-30	-55	-001
	Pumpentype	Pump type				
	Pumpengröße	Pump size				
T1	Werkstoffausführung	Material design				
	Zahlnummer	Sequence number				

T1: Schlüssel Werkstoffausführung / Code material design

Schlüssel / Code	45	45	55	65
Typ / Type	VI-2	VI-8 / 18 / 25	VI-30 / 55	VI-30 / 55
Gehäusedeckel Casing cover	CuZn Brass	CuSn Bronze	1.4308 CrNi-cast steel	1.4581 CrNiMo-cast steel
Steuerscheibe Inter casing	1.4301 CrNi-steel	1.4301 CrNi-steel	1.4301 CrNi-steel	1.4571, SiC-beschichtet CrNiMo-steel, SiC coated
Laufrad Impeller	CuSn Bronze	CuSn Bronze	CuSn Bronze	1.4581 CrNiMo-cast steel
Welle Shaft	1.4122 CrMo-steel	1.4122 CrMo-steel	1.4122 CrMo-steel	1.4571 CrNiMo-steel
Gehäuse für Wellendicht. Shaft seal housing	CuZn Brass	CuSn Bronze	EN-GJL-250 Cast iron	1.4581 CrNiMo-cast steel
Gleitringdichtung Mechanical seal	Kohle, SiC, FKM Carbon, SiC, FKM	Kohle, SiC, FKM Carbon, SiC, FKM	Kohle, Cr-Stahl, NBR Carbon, Cr-steel, NBR	Kohle, CrNiMo-Stahl, FKM Carbon, CrNiMo-steel, FKM
Ventilklappe Valve flap	PTFE	PTFE	PTFE	PTFE

EN-GJL-250 = EN-JL1040 = GG-25 = FGL 250